

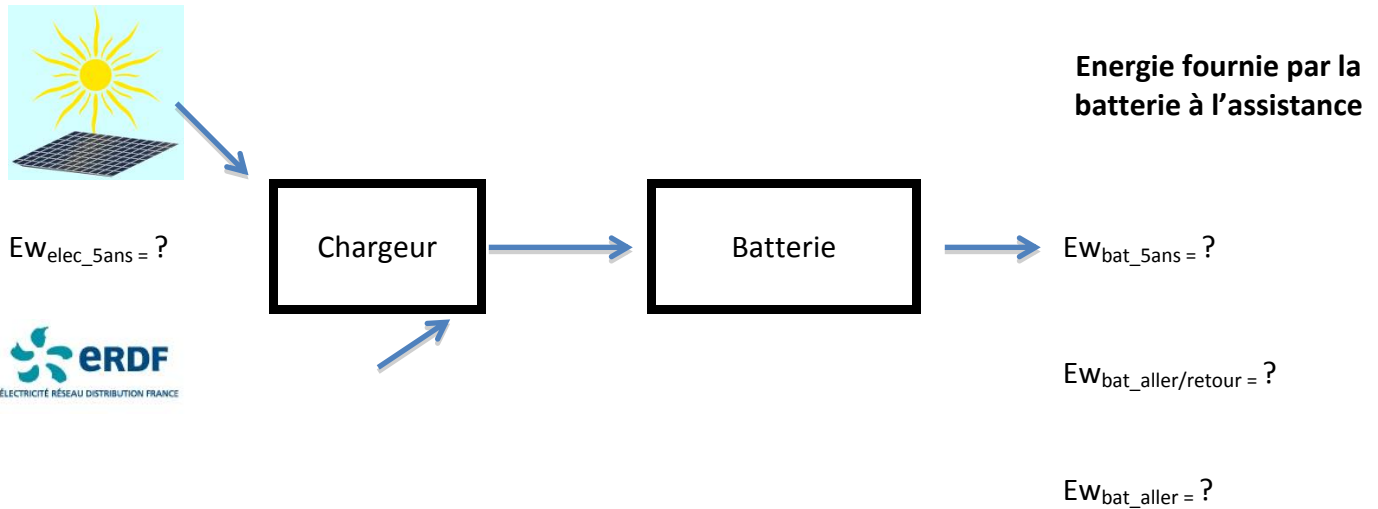

## Document de formalisation

**Energie électrique nécessaire à la recharge de la batterie du VAE pour un trajet aller/retour >10Km.**



**Analyse des résultats de l'A.C.V de la recharge de la batterie sur une période de 5 ans**

Coller votre graphique ici

Type d'ACV :

Réponse à la problématique :



**Analyse des résultats de l'A.C.V de la recharge de la batterie sur une période de 5 ans avec prise en compte de la batterie (fabrication et transport).**

Coller votre graphique ici

Type d'ACV :

Réponse à la problématique :

**Bilan:**

Les limites de validité des différents ACV réalisées :