

Module Photovoltaïque - 150 Watt

BP 3150

4031E-1 02/04

Le BP 3150 est un module photovoltaïque de 150W particulièrement abouti. Les cellules polycrystallines avec couche anti-reflet SiN assurent une meilleure absorption. Une tolérance en puissance plus étroite de 3% garantie une puissance de sortie moyenne plus élevée. Le BP 3150 a été particulièrement conçu pour les applications connectées au réseau, telles que les toitures de grands bâtiments commerciaux, le petit résidentiel et les centrales photovoltaïques de puissance. Ce module offre un rapport qualité-prix de premier ordre grâce à ses 72 cellules à haut rendement et sa feuille de Tedlar arrière blanche.

Performance

Puissance nominale	150W
Rendement module	12%
Tension nominale	24V
Garantie	90% puissance de sortie garantie 12 ans. 80% puissance de sortie garantie 25 ans. Absence de défauts, matériaux et main d'œuvre, garantie 5 ans.

Configuration

BP 3150S	Cadre Universel Clair avec des câbles de sortie et des connecteurs Multicontact (MC) polarisés.
BP 3150U	Cadre Universel Clair et boîte de dérivation robuste

Paramètres d'essai de qualification

Cyclage en température	-40°C à +85°C pour 200 cycles
Tenue chaleur humidité	humidité relative de 85% et de 85°C pour 1000h
Essai de charge statique avant et arrière (par exemple : vent)	2400 Pa
Essai de charge avant (par exemple: neige)	5400 Pa
Test impact grêle	25mm de diamètre avec une vitesse de 23m/s à une distance de 1m

Qualité et Sécurité

- Construit en usines certifiées ISO 9001 et ISO 14003
- Conforme aux directives de la Communauté européenne 89/33/EEC, 73/23/EEC, 93/68/EEC
- Certifié IEC 61215

Les mesures de puissance de module sont calibrés par ESTI sur la base des références radiométriques mondiales (Installation Solaire Européenne d'essai à Ispra, Italie)

Les modules avec cadre sont certifiés par TÜV Rhénanie à titre d'équipement de Classe II (IEC60364) de sûreté pour l'usage dans les systèmes jusqu'à 1000 VCC

Modules avec cadre testés par Underwriter's Laboratories pour la sécurité électrique et la tenue au feu (catégorie tenue au feu C)

Certifiés par Factory Mutual research pour application en sites à risque au NEC Class 1, Division 2, Groupes C & D (BP 3150U)

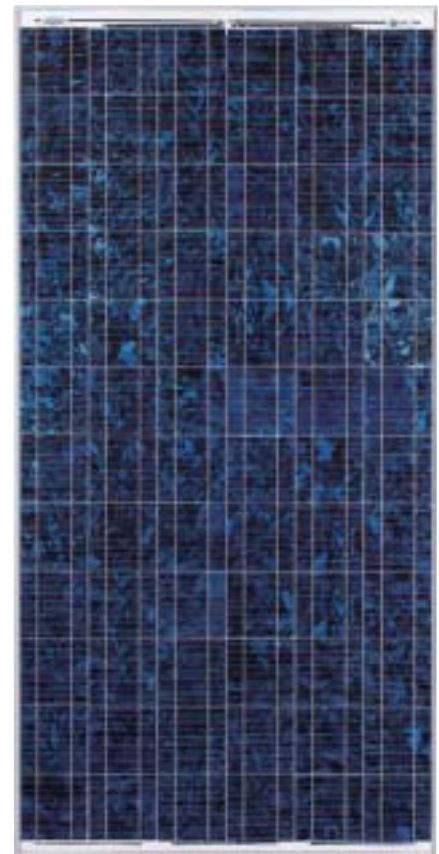

BP 3150S échelle 1:14

Rendement (%)

9-11 | 11-12 | 12-13 | 13-14 | 14-15

BP 3150 Courbes IV

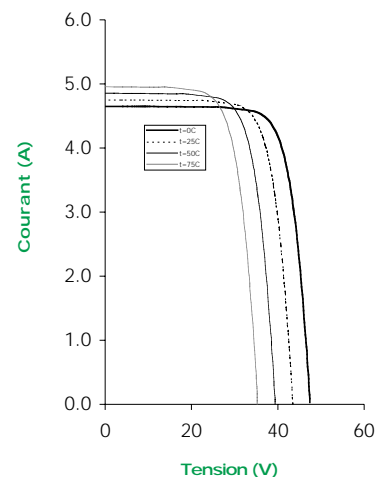

Module Photovoltaïque - 150 Watt BP 3150

4031E-1 02/04

Plan du Module

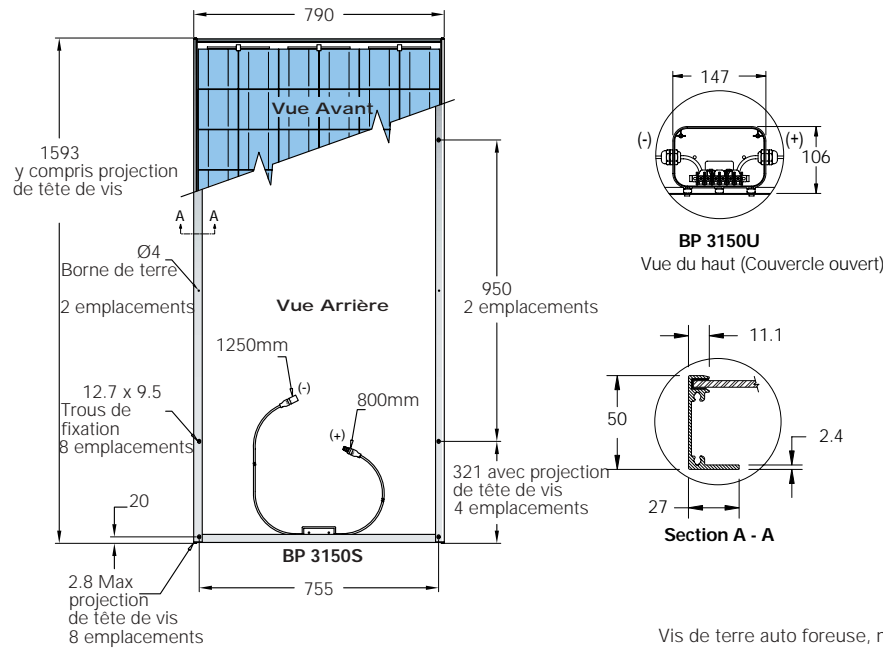

Vis de terre auto foreuse, notice et garantie inclus avec chaque module.

Caractéristiques Électriques Typiques

BP 3150

Puissance maxi (Pmax)	150W
Minimum garanti Pmax	146W (BP 3150S); 143W (BP 3150U)
Tension à Pmax (Vmp)	34.5V
Courant à Pmax (Imp)	4.35A
Courant de court-circuit (Isc)	4.75A
Tension à circuit ouvert (Voc)	43.5V
Coefficient de température de Isc	(0.065±0.015)%/K
Coefficient de température de Voc	-(160±10)mV/K
Coefficient de température de la puissance	-(0.5±0.05)%/K
NOCT (Air 20°C; Ensoleillement 0.8kW/m ² ; vitesse de vent 1m/s)	47±2°C
Calibre maxi du fusible série	15A (BP 3150S); 20A (BP 3150U)
Tension maxi du système	600V (régime nominal IEC 61215) 1000V (régime nominal TÜV Rheinland)

Conditions d'essai standard - irradiance de 1000W/m² à un spectre solaire AM1.5G et une température de 25°C.

Caractéristiques mécaniques

BP 3150S / BP 3150U

Dimensions (mm) (Tolérances globales +/-3mm)	1593 x 790 x 50
Poids (kg)	15.0
Cadre	Alliage d'aluminium anodisé clair type 6063T6. Cadre universel argent.
Cellules solaires	72 cellules (125mm x 125mm) configurées géométriquement pour être branchées en série pour une matrice 6 x 12.
Boîte de dérivation (BP 3150U)	Boîte de dérivation IP54 avec bloc raccord de 6 bornes de fixation ; accepte PG 13.5, M20, 13mm conduit ou garniture de câble acceptant des câbles de diamètre de 6 - 12mm. Fils de 2.5 - 10mm ² (8 à 14 AWG).
Câbles de sortie (BP 3150S)	Câble RHW AWG# 12 (4mm ²) connecteurs multicontact étanches polarisés en CC; longueur asymétrique 900mm (-) et 800mm (+).
Diodes	Trois diodes de dérivation Schottky 9A, 45V intégrées
Construction	Avant: verre trempé de 3mm à haute transmissivité. Arrière: Tedlar blanc (BP 3150S), Tedlar bleu (BP 3150U); Agent d'encapsulation: EVA.

Votre Distributeur BP Solar:

